

## iPodをきく

お使いのiPod®を本機に接続して音楽をきくことができます。

iPod は、米国および他の国々で登録されたApple Inc.の商標です。

### iPodについて

接続可能なiPod、ソフトのバージョンについては、日産自動車ホームページの「ナビ関連データ」 ([http://www.nissan.co.jp/OPTIONAL-PARTS/NAVI\\_AUDIO/NAVI/](http://www.nissan.co.jp/OPTIONAL-PARTS/NAVI_AUDIO/NAVI/)) でご確認ください。

- 動画、静止画表示には対応していません。
- iPodの動作については全てを保証するものではありません。
- iPod nanoをご使用の際、オーディオブックの表示位置にオーディオブックが表示されない場合があります。
- iPodを接続しても操作ができない場合は、iPodを外して時間をおいてから再度接続してください。
- iPodの接続対象機種一覧に記載があっても、ファームウェアのバージョンによって動作しない場合があります。
- iPod内ビデオファイルの再生はできません。
- iPodご使用時の制約事項については、「iPodの制約事項について」をお読みください。

### iPodを接続する



#### アドバイス

- iPodの機種やファームウェアバージョンによっては、一部機能の制限があります。
- 本機でiPodを使用しているときにiPodのデータが消失しても、消失したデータの補償はできませんのでご容赦ください。

#### 1 iPodを接続する (※1)

iPodのUSBケーブルをコンソールボックスにあるUSBコネクタに接続します。USBケーブルは、装備に含まれておりません。お客さまご自身でご用意ください。

**USBメモリの接続位置...p.147**



- (※1) ● 接続すると、iPodからの操作はできません。
- 本機と接続中、iPodは充電されます。
  - 本機と接続するときは、iPodのヘッドフォンなどのアクセサリを使用しないでください。正しく動作しない場合があります。
  - 接続するiPodの取扱説明書も併せてご覧ください。

## iPodをきく

**TV・AUX** スイッチを押すとiPod操作画面が表示されます。押しごとに、オーディオモード（ソース）が切り替わります。

### ■ iPod操作画面の見かた



#### ① 曲情報

曲情報が登録されているときは、アーティスト名／アルバム名／曲名を表示します。また、Podcast再生中はアーティスト名の代わりにリリース日を表示します。

#### ② トラックインデックス

現在再生中のトラックインデックスと再生曲の含まれる総インデックスを表示します。

#### ③ イメージファイル<sup>(※1)</sup>

画像ファイルがあるとき、表示されます。

#### ④ **▶/||** (再生／一時停止)

曲を再生または一時停止します。再度選択すると再開します。

#### ⑤ **Xメニュー**

再生方法やプレイモードを選ぶことができます。

また、前画面が曲リスト画面のときには、選択すると曲リスト画面に戻ります。

#### ⑥ プレイモード

プレイモードを表示します。

#### ⑦ 再生時間

曲が始まってから現在までの時間を表示します。



(※1) ジャケット写真に対応した音楽ファイルを再生した場合、iTunesで指定した画像のみが本機に表示されます。

## iPodを使いこなす

いろいろな方法で再生します。

### 1 iPod操作画面を表示する

**メニュー**を選ぶ

### 2 再生方法を選ぶ

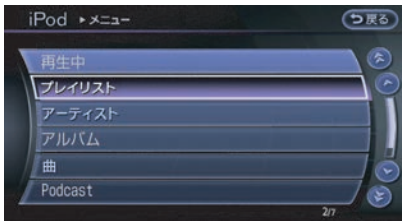

再生方法により表示されたリストから曲を選びます。(※1)

以下の再生方法があります。

**再生中**：再生を開始します。

**プレイリスト**：プレイリストを表示します。

**アーティスト**：アーティストリストを表示します。

**アルバム**：アルバムリストを表示します。

**曲**：曲名リストを表示します。

**Podcast**：Podcastリストを表示します。

**ジャンル**：ジャンルリストを表示します。

**作曲者**：作曲者リストを表示します。

**オーディオブック**：オーディオブックリストを表示します。

**曲をシャッフル**：すべての曲をシャッフルして再生します。

**プレイモード切替**：プレイモードを切り替えます。

## ■ プレイモードを切り替える

### 1 iPod操作画面を表示する

**メニュー** → **プレイモード切替**を選ぶ

### 2 好みのプレイモードを選ぶ

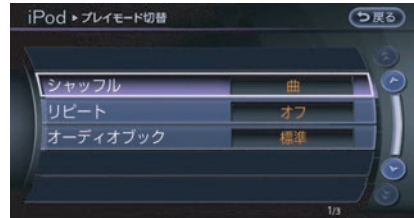

**シャッフル**：曲順を変えて再生します。

**オフ** / **曲** / **アルバム**が選べます。

**リピート**：曲を繰り返して再生します。

**オフ** / **1曲** / **すべて**が選べます。

**オーディオブック**：

オーディオブックの再生速度を設定します。**やや遅い** / **標準** / **やや速い**が選べます。

**シャッフル**と**リピート**の設定は組み合わせて使用します。

		シャッフル		
		オフ	曲	アルバム
リピート	オフ	オフ	シャッフル	アルバムシャッフル
	1曲	1曲リピート		
	すべて	全曲リピート	全曲シャッフルリピート	全アルバムシャッフルリピート



(※1) 曲を選ばないまま2秒以上経過すると、選択されているプレイリスト内の曲を自動的に再生します。

## Bluetooth®オーディオをきく

### Bluetooth®オーディオ機器を初期登録する

車内に別のBluetooth®オーディオ機器がある場合は、電源をOFFにしてください。

#### 1 設定スイッチを押す

**Bluetooth** → **機器登録** を選ぶ

#### 2 **いいえ** を選ぶ



#### 3 パスキーを入力し、**決定** を選ぶ<sup>(※1)</sup>

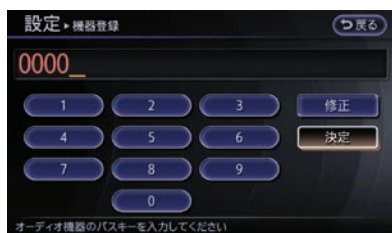

Bluetooth®オーディオ機器が登録されます。

Bluetooth®オーディオ機器は、Bluetooth®携帯電話機と合わせて5台まで登録することができます。<sup>(※2)</sup>

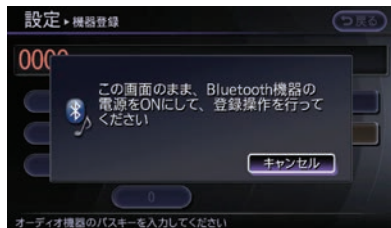

上の画面が表示されたらBluetooth®オーディオ機器または携帯電話機で登録操作を行ってください。<sup>(※3)</sup>

### 知識

- (※1) • パスキーとは、Bluetooth®オーディオ機器を本機に登録するためのパスワードです。登録機器のパスキーについては、Bluetooth®オーディオ機器の取扱説明書をご覧ください。
- 入力したパスキーと登録機器のパスキーが異なる場合は、キャンセルを選び、パスキーの変更を行ってください。
- (※2) • すでに5台まで登録してある場合は、登録されているBluetooth®オーディオ機器を1台消去してから登録してください。
- Bluetooth®オーディオ機器を登録すると、自動的に接続するBluetooth®オーディオ機器に設定されます。別の登録機器を使用したい場合は、オーディオ機器の選択を行ってください。
- (※3) 操作方法は、Bluetooth®オーディオ機器または携帯電話機の取扱説明書をご覧ください。

## Bluetooth®オーディオをきく(※1)

**TV・AUX**を押すとBluetooth®オーディオ操作画面が表示されます。スイッチを押すごとにモード(ソース)が切り替わります。

### ■ Bluetooth®オーディオ操作画面の見かた



#### ① 曲情報

曲情報が登録されているときは、アーティスト名/アルバム名/トラック名を表示します。

#### ② メニュー

以下のプレイモードを設定することができます。

##### シャッフル

自動的に曲順を変えて再生します。(オフ)

全曲、グループから選ぶことができます。

##### リピート

曲順に繰り返し再生します。(オフ)、(1曲)

全曲、グループから選ぶことができます。

#### ③ プレイモード

プレイモードを表示します。(全リピートのときは表示されません。)

#### ④ 再生時間

曲が始まってから現在までの時間を表示します。

#### ⑤ 操作メニュー(※2)

##### 再生

曲を再生します。

接続するBluetooth®オーディオ機器によっては、再生が開始されるまで、数10秒程度か

かることがあります。

曲が再生されているときは、再生を一時停止します。

##### 一時停止

再生を一時停止します。

再度選ぶと再生を再開します。

### 知識

(※1) ハンズフリーフォンとして登録された携帯電話のオーディオを使用する場合、携帯電話機で使用するサービスを選択する必要があります。詳しくは携帯電話機の操作手順書を参照ください。

- (※2)
- 使用するBluetooth®オーディオ機器の機種によっては、一部の操作メニューが使用できないことがあります。
  - 曲送り、曲戻しは **SEEK** / **TRACK** スイッチで行います。

## Bluetooth®オーディオを使いこなす

Bluetooth®オーディオを活用するために、いろいろな設定をすることができます。

### 1 設定スイッチを押す

**Bluetooth** を選ぶ

### 2 項目を選ぶ



以下の設定をすることができます。

#### **Bluetoothで接続:**

Bluetooth®接続のする/しないを設定します。

#### **機器登録:**

Bluetooth®オーディオ機器の登録、ユーザー設定をします。

#### **機器の接続切替・編集・消去:**

オーディオ機器の選択や名称編集、消去をすることができます。

#### **車載機のBluetooth情報・変更:**

車載機のパスキーとデバイス名の変更をします。

## Bluetooth®接続する/しない(※1)

### 1 設定スイッチを押す

**Bluetooth** を選ぶ

### 2 Bluetoothで接続を選ぶ

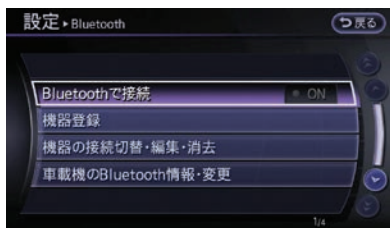

**ON** が点灯し、Bluetooth®接続をするように設定されます。



(※1) Bluetooth®接続の設定は、ハンズフリーフォンと共通です。Bluetooth®接続をしない設定にすると、ハンズフリーフォンのBluetooth®接続もできなくなります。

## ■ 接続するオーディオ機器を切り替える (※1)

### 1 設定スイッチを押す

Bluetooth → 機器の接続切替・編集・消去 → オーディオ音楽再生 を選ぶ

### 2 機器を選ぶ(※1)

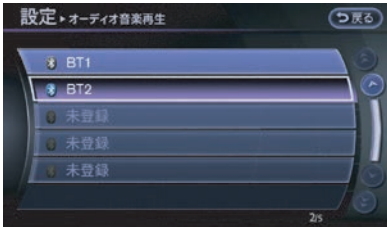

### 3 選択するを選ぶ(※2)

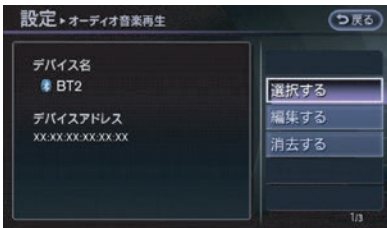

## ■ 車載機のBluetooth®情報を見る

### 1 設定スイッチを押す

Bluetooth → 車載機のBluetooth情報・変更 を選ぶ

### 2 項目を選ぶ



以下の項目を確認、修正することができます。

#### パスキー：

車載機のパスキーを変更することができます。

#### デバイス名：

車載機のデバイスの名称を変更することができます。

#### デバイスアドレス：

車載機のデバイスアドレスを表示します。

## 知識

(※1) 表示されるリストには、ハンズフリーフォンとして登録した携帯電話機も表示されます。必ずBluetooth®オーディオ機器として登録した機器を選んでください。

(※2) 編集するを選ぶとデバイス名を変更、消去するを選ぶと登録機器を消去できます。

## DVDビデオを見る

### DVDを再生する

#### 1 ディスクを挿入する

DVDディスクの挿入口はCD挿入口と同じです。

ディスク挿入口は車両により異なります

##### エルブランド

ディスク挿入口はカップホルダー（インスト部）の下にあります。

##### ディスク挿入口…p.130

##### その他の車種

ディスク挿入口はコントロールパネルのオーディオ操作部にあります。

##### 各部の名称と機能…p.14

ディスクを読み込み自動的に再生が始まります。

#### 2 操作画面が表示される



何も操作しないと数秒後に消えます。(※1)

 を押すと、ディスクが排出されます。(※2)

### 知識

(※1) 再度、操作画面を表示するには **DISC** スイッチを押すか、再生中に画面を選びます。

(※2) 排出されたディスクをそのままにしておくと、オートリロード機能が働き、ディスクが再び引き込まれます。



## ■ DVD操作画面の見かた

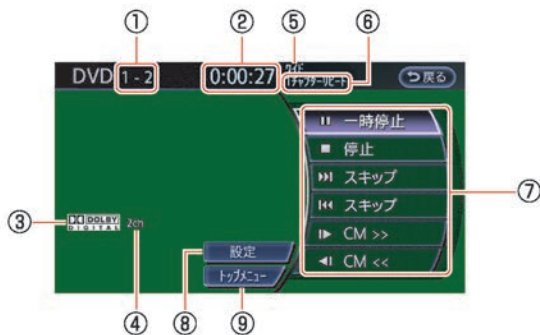

- ① **タイトル／チャプター表示**  
(DVD-VIDEO 再生時)  
トラック (VIDEO-CD再生時)  
現在再生中のタイトル／チャプター／グループ／トラック番号を表示します。
- ② **再生時間**  
再生の経過時間を表示します。
- ③ **ディスクの音声フォーマット (記録形式)**  
ディスクの音声フォーマットを表示します。
- ④ **サウンドモード**  
ディスクのサウンドモードを表示します。
- ⑤ **画面設定**  
現在の画面設定を表示します。
- ⑥ **プレイモード**  
プレイモードを表示します。
- ⑦ **操作メニュー**  
再生、停止などの操作メニューを表示します。(操作メニューは、ディスクによって異なります。)
- ⑧ **設定**  
各種機能の設定画面を表示します。
- ⑨ **トップメニュー**  
ディスク固有のメニューを表示します。

## DVDビデオを操作する



以下の操作メニューを使って操作します。

### 一時停止

再生が一時停止します。

一時停止中は再生に表示が変わります。

### 停止

再生が停止します。

停止中は再生に表示が変わります。

### スキップ

次のトラック／チャプターに進みます。

長くタッチすると、タッチしている間早送りし、指を離すと再生を始めます。

### スキップ

1回タッチすると現在のトラック／チャプターの最初に戻ります。

更にタッチすると、タッチした回数だけ前のトラック／チャプターに戻ります。

長くタッチすると、タッチしている間早戻しをし、指を離すと再生を始めます。

### 静止画送り／静止画戻し

タッチした回数だけ、静止画送りまたは静止画戻しをします。

### CM>>／CM<<

タッチするごとに設定した間隔でジャンプします。15秒、30秒、60秒から設定します。

### トップメニュー

画面にメニューが表示されます。

## DVDビデオを使いこなす

DVDプレーヤーには音声言語や字幕言語を切り替える機能や、字幕の有無を設定できる機能などがあります。

### 1 操作画面を表示する

#### 設定を選ぶ



### 2 項目を選ぶ

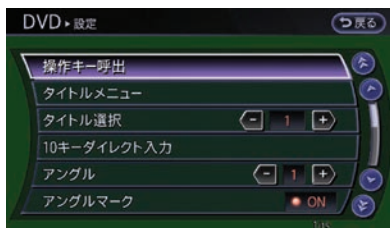

以下の項目を設定することができます。

設定項目	設定内容	適用ディスク
操作キー呼出	画面にメニューを操作するための操作キーを表示します。	DVD-VIDEO VIDEO CD2.0
タイトルメニュー	ディスクに収められている各タイトルのメニューが表示されます。	DVD-VIDEO
タイトル選択	タイトルを選ぶことができます。	DVD-VIDEO DVD-VR
10キーダイレクト入力	見たいグループ/トラック、タイトル/チャプターを指定して再生することができます。(※ DivXの場合は、フォルダ/ファイルを指定します。)	VIDEO CD2.0 のみ非表示
サラウンド情報★	サラウンド情報が表示されます。	DVD-VIDEO dts-CD
アングル	カメラアングルが複数収録されているディスクの場合に別のカメラアングルに切り替えることができます。	DVD-VIDEO
アングルマーク	全画面で映像表示中にアングル操作が可能になったことを知らせるアイコンが表示されます。表示のON/OFFを選ぶことができます。	DVD-VIDEO
メニュースキップ	DVDメニュー(ソフト固有のメニュー)を自動選択することで、選択操作をしなくても本編を再生するように設定できます。(自動選択には5秒ほどかかります。)	DVD-VIDEO
CMスキップ	CMスキップの秒数を設定できます。	DVD-VIDEO
ダイナミックレンジコントロール	ダイナミックレンジコントロール機能(DRC)のON/OFFを設定できます。	DVD-VIDEO DVD-VR
DOWN MIX★	DOWN MIX機能のON/OFFを設定できます。	DVD-VIDEO dts-CD
ソフトメニュー言語	DVDメニューのトップメニューを表示する言語を切り替えることができます。	DVD-VIDEO
画質調整	明るさ、コントラストなどの画質調整ができます。	すべてのディスク
音声	DVDディスクに収録されている音声を切り替えることができます。	すべてのディスク

設定項目	設定内容	適用ディスク
字幕	DVDディスクに収録されている字幕の言語を切り替えることができます。	VIDEO CD2.0/1.1のみ非表示
画面設定	ワイド、フル、ノーマル、シネマから選びます。	すべてのディスク
プレイモード切替	プレイモードを切り替えます。	VIDEO CD2.0のみ非表示
タイトルリスト	タイトルリストを表示します。	DVD-VR
セレクトNo	VIDEO-CD 2.0のメニュー（セクション）を指定して再生することができます。	VIDEO CD2.0
PG/PLモード切替	DVD-VRの優先再生モードの設定を切り替える機能です。 ※ PG/PL（プログラム/プレイリスト）	DVD-VR

## ■ 画面の縦横比について

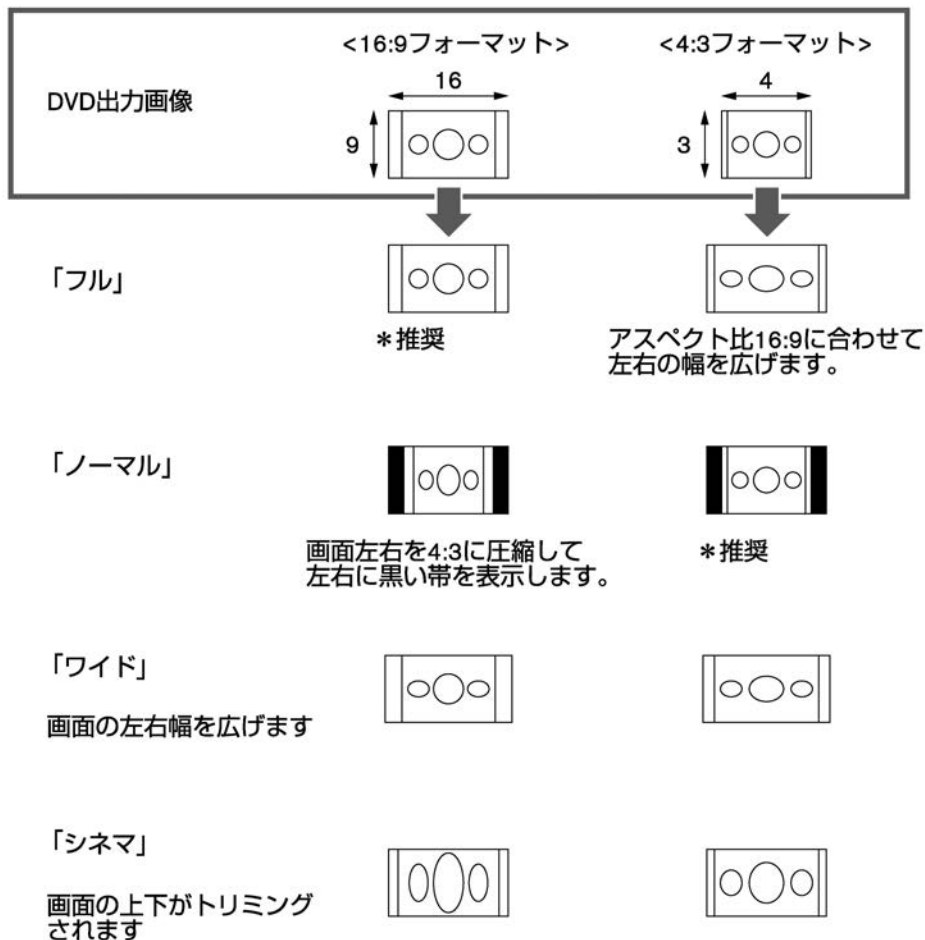

画面の縦横比率をアスペクト比といいます。家庭用テレビのアスペクト比は、一般的な4:3（1.33:1）とワイドTVの16:9（1.78:1）の2つの規格が存在します。また、DVD（DVD-VIDEO）側に記録されている映像も4:3フォーマットのものとして16:9フォーマットのものがあります。そこで、DVD（DVD-VIDEO）では、映像のアスペクト比（画面の縦横比率）を、モニター側のアスペクト比に合わせる処理が行われます。（16:9フォーマットの映像の左右をトリミングしたものを「パン&スキャン」といいます。）

本機では、16:9フォーマットのソフトを利用するときは「フル」、4:3フォーマットのソフトを利用するときは、基本的に「ノーマル」を選択してください。また、お好みに合わせて「ワイド」、「シネマ」を選択することもできます。

## DivXファイルを再生する

CD±R/RW、DVD-R/RWに記録されたDivX ファイルを再生できます。

### ● 視聴回数制限があるデータの場合

事前にユーザーアカウントを取得し、再生機器として本機の登録が必要です。視聴回数制限がかかったDivXファイルをUSBメモリとディスクの両方に保存して、同時にディスクの挿入とUSBメモリの接続を行わないでください。視聴回数制限のカウントが正常に行われない場合があります。

### ● 視聴回数制限がない（フリー）データの場合

そのまま本機で視聴できます。

## 1 ディスクを挿入する

DVDディスクの挿入口はCD挿入口と同じです。挿入口の位置は車両により異なります。

エルブランド

 ディスク挿入口…p.130

その他の車種

 各部の名称と機能…p.14

## 2 ファイルを選ぶ<sup>(※1)</sup>

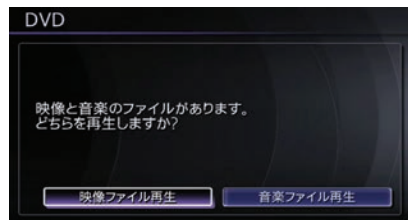

## 3 フォルダまたはファイルを選ぶ

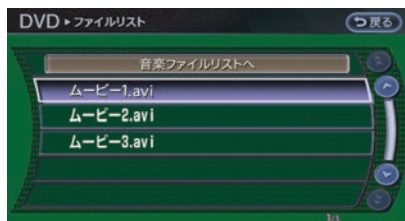

選んだデータが再生されます。<sup>(※2)</sup>



- (※1) ● 再生後にファイルを切り替える場合は、操作画面の(メニュー) / (リスト表示) / (設定)のいずれかを選んで切り替えます。
- ディスクに映像ファイルか音楽ファイルのどちらかしかない場合には、手順2の画面は表示されずに手順3のフォルダまたはファイル選択画面が表示されます。
- (※2) 視聴回数制限のあるファイルの場合は、最初に残り使用回数を確認する画面が表示されます。メッセージを確認して視聴してください。

## テレビを見る

### ⚠ 注意

- 安全のため走行中に地上デジタルテレビ画面は映りません。車を完全に停止し、パーキングブレーキをかけたときのみ、ご覧になることができます。それ以外では走行中と判断し、「画像は停車中にお楽しみください」と表示され、音声のみとなります。

### B-CAS カード挿入口の位置

B-CAS カード挿入口の位置は車両により異なります。

#### ●エルグランド

グローブボックス下にあります。マイナスドライバーなどでカバーを外してください。



#### ●ムラーノ

ラゲッジルームの左奥にあります。フロアボードを持ち上げ、奥のラバーシートの左側をめくってください。

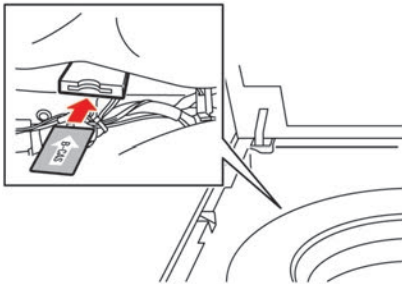

#### ●フーガ、フーガハイブリッド

トランク内右側上部にあります。

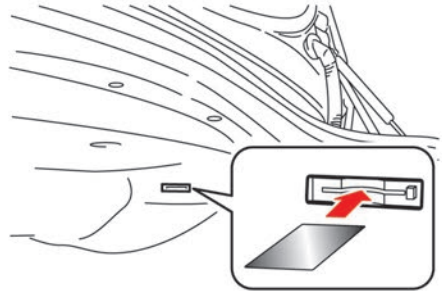

#### ●スカイライン

トランクルーム内上部にあります。

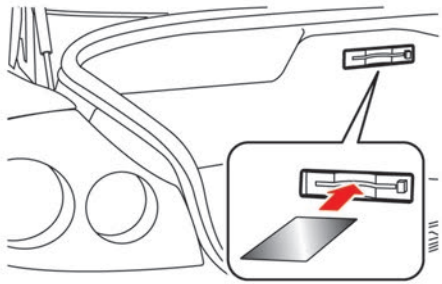

●スカイラインクーペ

トランクルーム内右側、ボードを持ち上げたところにあります。

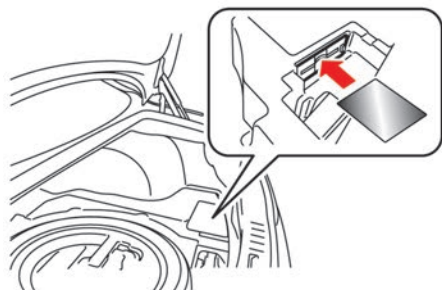

●スカイラインクロスオーバー

ラゲッジルーム内ボードを持ち上げて、左側のパネルを外したところにあります。

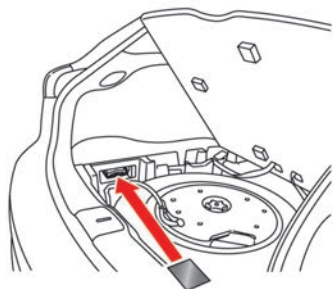

●ティアナ

トランクルーム内上部にあります。

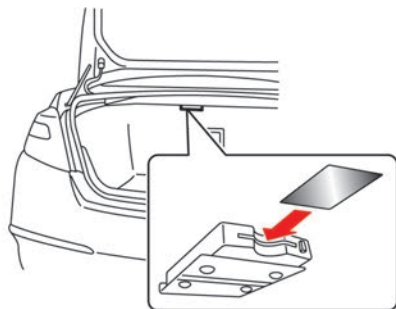

●フェアレディZ

運転席後ろのリアアクセサリケースを開け、マイナスドライバーなどで、後方のパネルを開けたところにあります。

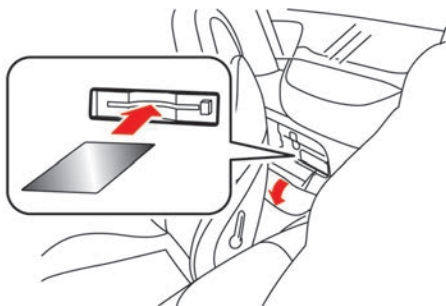

**B-CASカードの入れかた／取り出しかた**

電源ポジションをOFFにしてから抜き差ししてください。使用中に抜き差しすると視聴できなくなります。

B-CASカードを抜き差ししたときは、3秒以上経ってからB-CASカードテストを行ってください。

**1 B-CASカードを向きに注意して“カチッ”と音がするまで差し込む**

**2 イジェクトボタンを押す**

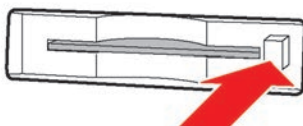

B-CASカードを取り出します。



## テレビ画面を表示する

**TV・AUX** スイッチを押すとテレビ操作画面が表示されます。(※1)

**TV・AUX** スイッチを押すごとにTV1→TV2→iPod/USB→Bluetooth®オーディオ→AUXと切り替わります。

### ■ テレビ操作画面の見かた

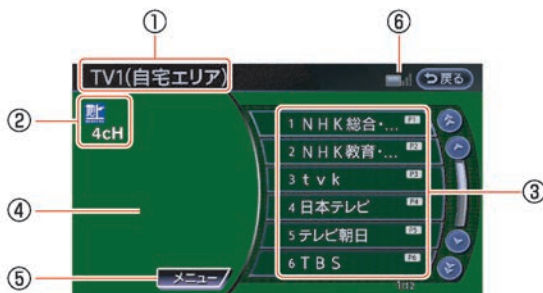

#### ① 現在のテレビモード

TV1（自宅エリア）またはTV2（おでかけエリア）のどちらかが表示されます。

#### ② 選局チャンネル

現在受信中のチャンネルが表示されます。

#### ③ チャンネルリスト

プリセットリストに登録されたチャンネルが表示されます。

放送局名がない場合は、3桁のチャンネル番号を表示します。

#### ④ 放送メッセージ消去

放送メッセージが表示されるとこのスイッチが表示されます。確認した後はこのスイッチで消去することができます。（緊急メッセージなど、消去できないメッセージでは表示されません。）

#### ⑤ メニュー

テレビ番組を見るためのメニューと設定メニューを表示します。

#### ⑥ 受信感度バー

受信状態を表示します。

アンテナ3本：強い

アンテナ1本：弱い

アンテナ0本：受信できません。

### 知識

(※1) 初めて地上デジタルテレビを見るときは、「自宅のエリア、郵便番号の設定をください」というメッセージ画面が表示されます。設定を選んで、受信チャンネルの設定を行ってください。

**① 受信チャンネルを設定する…p.171**

## ■ チャンネルを選ぶ

### 1 TV・AUX スイッチを押す

テレビ操作画面が表示されます。

### 2 見たいチャンネルを選ぶ

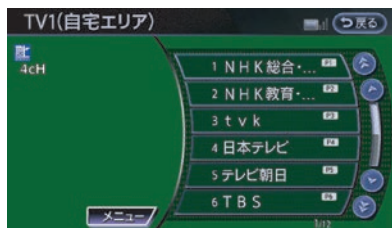

選んだチャンネルが表示されます。

## 緊急警報放送 (EWS) について

大規模災害など緊急な出来事が発生した場合に、視聴者にいち早く情報を知らせる放送システムです。

本機能は、地上デジタル放送視聴時のみの機能です。視聴中の放送局で緊急警報放送が開始されると、自動的に緊急警報放送のチャンネルに切り替わります。緊急警報放送終了後、90秒で自動的に元のチャンネルに戻ります。

## ■ テレビのメニュー画面の見かた

### 1 TV・AUX スイッチを押す

**メニュー** を選ぶ

## 2 項目を選ぶ

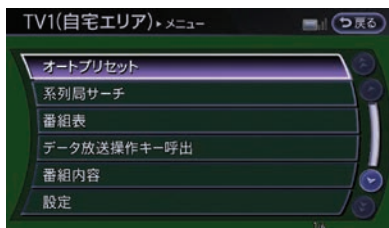

以下の操作をすることができます。

#### **オートプリセット** :

現在地付近の放送局を自動登録します。

#### **系列局サーチ** :

走行エリア付近の放送局の系列局を自動的にサーチします。

#### **番組表** :

番組表を表示します。

#### **データ放送操作キー呼出** :

データ放送の操作キーを表示します。

#### **番組内容** :

番組の詳細い内容を表示します。

#### **設定** :

受信チャンネルやメールの設定また音声、画質などの設定をします。

## ■ オートプリセット

現在地で受信可能な放送局を自動的に取得します。TV1、TV2に12局ずつ、最大24局まで自動的に登録されます。

### 1 TV・AUX スイッチを押す

**メニュー** を選ぶ

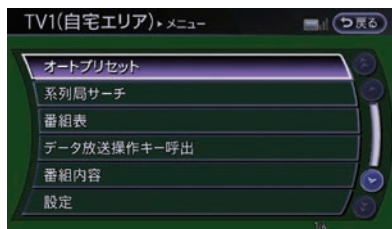
2 **オートプリセット** を選ぶ

放送局を自動で探します。

## ■ 系列局をサーチする

受信している放送局のエリア圏外に入ったときなどに、走行エリア付近の系列局を探します。

1 **TV・AUX** スイッチを押す

**メニュー** を選ぶ

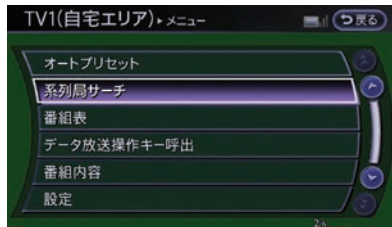
2 **系列局サーチ** を選ぶ

系列局を探します。

## 受信チャンネルを設定する

## ■ 自宅エリアを設定する

1 **TV・AUX** スイッチを押す

**メニュー** → **設定** →  
**自宅エリア、郵便番号設定 (TV1)** を選ぶ

## 2 自宅地域を選ぶ

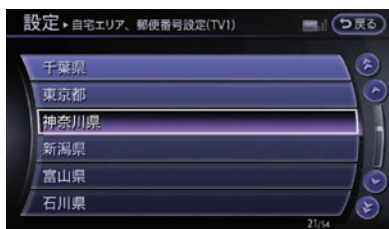
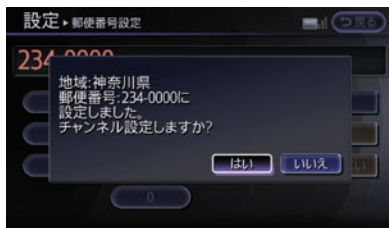
3 郵便番号を入力し、**決定** を選ぶ4 メッセージが表示されたら**はい** を選ぶ

自宅エリアのチャンネル設定が登録されます。

## ■ おでかけエリアを設定する

- 1 **TV・AUX** スイッチを押す  
**メニュー** → **設定** → **おでかけエリア、郵便番号設定 (TV2)** を選ぶ

- 2 お出かけ先の地域を選ぶ

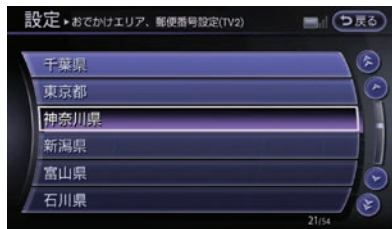

- 3 郵便番号を入力し、**決定**を選ぶ



- 4 メッセージが表示されたら **はい** を選ぶ

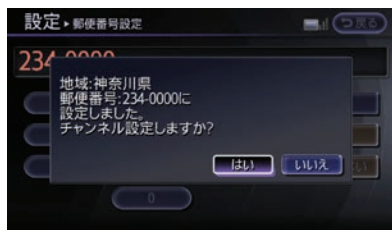

お出かけ先のチャンネル設定が登録されます。

## テレビを使いこなす

### ■ 1セグと地デジ放送を切り替える

- 1 **TV・AUX** スイッチを押す  
**メニュー** → **設定** → **1セグ/地デジ切替** を選ぶ

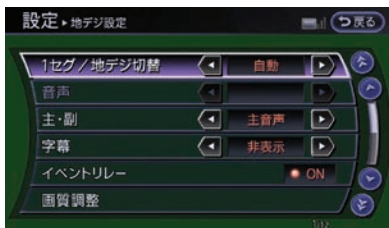

- 2 **←** または **→** を選んで項目を切り替える



再度 **1セグ/地デジ切替** を選ぶと設定が確定されます。

## ■ 番組表を表示する

- 1 **TV・AUX** スイッチを押す  
**メニュー** → **番組表** を選ぶ

- 2 項目を選ぶ

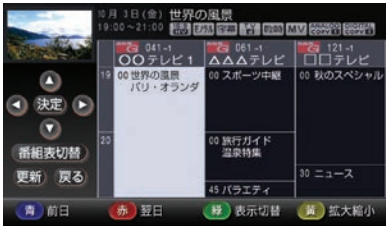

## ● 番組表の見かた



- ① 現在受信している番組
- ② **決定**  
選択した項目を決定します。
- ③ **← ↓ → ↑**  
カーソルを上下左右に移動して、項目を選択します。
- ④ **番組表切替**  
1セグと地上デジタル放送の番組表を切り替えます。(1セグ/地デジ切替が自動に設定されている場合のみ、切替操作できます。)
- ⑤ **更新**  
番組表を更新します。
- ⑥ **戻る**  
前画面に戻ります。
- ⑦ **選択している番組**
- ⑧ **番組表**
- ⑨ **青**  
前日の番組表を表示します。  
**赤**  
翌日の番組表を表示します。  
**緑**  
全ての番組表表示と主要な番組表表示とを切り替えます。  
**黄**  
番組表を拡大または縮小します。(4段階)

## ■ 番組の詳しい内容を見る

1 **TV・AUX** スイッチを押す

**メニュー** → **番組内容** を選ぶ

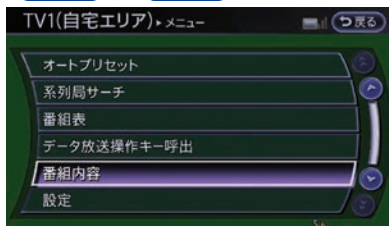

1セグ受信中は番組内容やデータ放送の視聴はできません。

## ● 番組内容画面

上方向に表示をスクロールします。

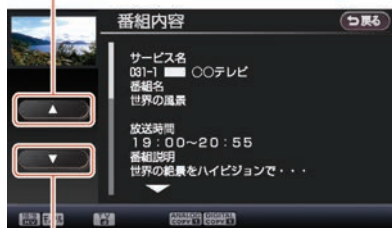

下方向に表示をスクロールします。

## ■ データ放送を見る<sup>(※1)</sup>

データ放送のある番組からはいろいろな情報を見ることができます。アイコンが表示された番組にはデータ放送があります。

### 🔍 アイコン一覧…p.180

#### 1 TV・AUX スイッチを押す

メニュー → データ放送操作キー呼出 を選ぶ

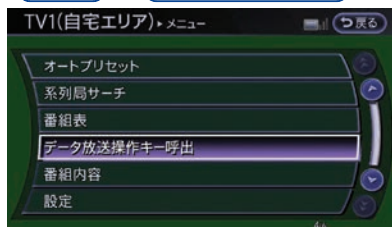

#### 2 操作キーを選ぶ



データ放送操作画面を表示します。



データ放送に切り替わります。<sup>(※1)</sup>情報量が多いときは、表示に時間がかかります。



通常のデジタル放送に戻ります。

### 知識

(※1) チャンネル切り替え直後は、データ放送に切り替わらない場合があります。画面下に「データ取得中」とメッセージが表示された後にもう一度  を選んでください。

## ● データ放送操作画面の見かた

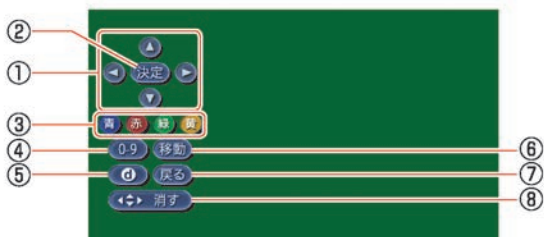

- ① カーソルを上下左右に移動します。
- ② **決定**  
選択した項目を決定します。
- ③ **青、赤、緑、黄**  
データ放送のコンテンツに依存した動作をします。
- ④ **0-9**  
10キー入力の操作キーが表示されます。
- ⑤ **0**  
データ放送を終了します。
- ⑥ **移動**  
操作キーの表示位置を左右に移動させます。
- ⑦ **戻る**  
データ放送のコンテンツに依存します。
- ⑧ **消す**  
操作キーを元の表示に戻します。

## ■ 各種機能の設定をする

1 **TV・AUX** スイッチを押す

**メニュー** → **設定** を選ぶ

## 2 項目を選ぶ

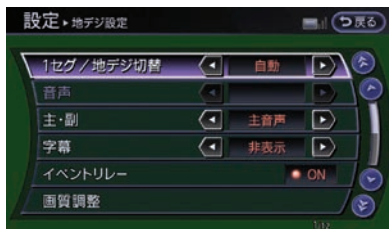

以下の項目を設定することができます。  
(※1)

- 1セグ/地デジ切替**：  
1セグ固定/地デジ固定/自動切替を設定します。
- 音声**：  
日本語/英語など言語を切り替えます。
- 主・副**：  
主音声と副音声を切り替えます。
- 字幕**：  
字幕言語を切り替えます。
- イベントリレー**：  
視聴している番組のイベントリレーを設定します。
- 画質調整**：  
画面の明るさやコントラストなど、画質の調整をします。
- チャンネル番号入力**：  
3桁チャンネル番号を入力して、選局できます。
- 自宅エリア、郵便番号設定 (TV1)**：  
自宅周辺の受信チャンネルを設定します。



**おでかけエリア、郵便番号設定 (TV2) :**

旅行先など、お出かけになる地域の受信チャンネルを設定します。

**放送メール :**

放送局からのお知らせや情報を見ることができます。

**B-CASカード情報 :**

B-CASカードの情報を見ることができます。

**設定情報初期化 :**

設定した情報を消去し、設定を初期設定の状態に戻します。

**■ 音声と字幕の設定をする****1 TV・AUX** スイッチを押す

**メニュー** → **設定** を選ぶ

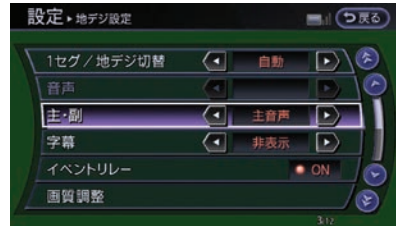
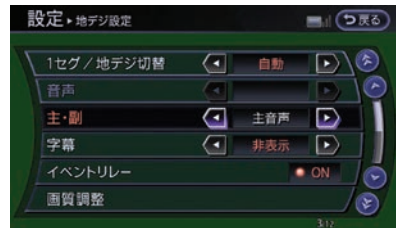
**2 音声 / 主・副 / 字幕** を選ぶ**3** **←** または **→** を選んで項目を切り替える

以下から選び、再度 **1セグ/地デジ切替** を選ぶと設定が確定されます。

**音声 :**

日本語/英語/その他の対応言語に音声を切り替えます。

**主・副 :**

主・副/主音声/副音声を切り替えます。

**字幕 :**

非表示/第一言語/第二言語から字幕を切り替えます。



(※1) 自宅エリア、郵便番号設定 (TV1)、おでかけエリア、郵便番号設定 (TV2) を除き、TV1、TV2とも共通の設定となります。

## ■ イベントリレーを設定する

同じ番組内容でチャンネルが別のチャンネルへ移行する場合、チャンネルを移行先のチャンネルへ自動で切り替え、番組の視聴を継続できます。

- 1 **TV・AUX** スイッチを押す  
メニュー → 設定 → を選ぶ

- 2 **イベントリレー** を選ぶ

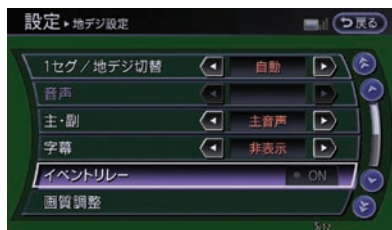

ON が点灯し、イベントリレーが設定されます

## ■ 画質の調整をする

- 1 **TV・AUX** スイッチを押す  
メニュー → 設定 →  
画質調整 を選ぶ

- 2 調節したい項目を選ぶ

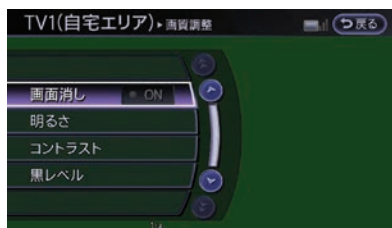

以下の画質調整をすることができます。

- 画面消し** :  
画面表示のON/OFFを切り替えます。
- 明るさ** :  
画面の明るさを調整します。

- コントラスト** :  
画面のコントラストを調整します。
- 黒レベル** :  
画面の黒レベルを調整します。

## ■ B-CAS カードの情報を見る

B-CASカードのナンバーなど、情報を見たり、B-CASカードのテストをしたりできます。<sup>(※1)</sup>

- 1 **TV・AUX** スイッチを押す  
メニュー → データ放送操作キー呼出 を選ぶ

- 2 **B-CAS カード情報** を選ぶ

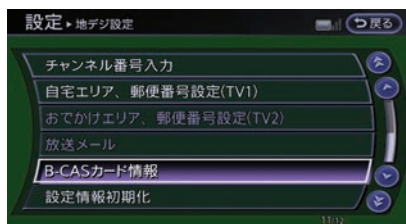

- 3 **テスト** を選ぶ



テストの結果が表示されます。



(※1) カードナンバーが表示されない場合は、B-CASカードの挿入状態を確認してください。

## ■ 設定を初期化する

### 1 TV・AUX スイッチを押す

メニュー → 設定 → 設定情報初期化 を選ぶ

### 2 消去したい設定を選ぶ

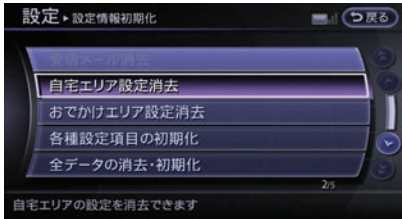

#### 受信メール消去：

放送メールを消去します。

#### 自宅エリア設定消去：

自宅エリアの設定を消去します。

#### おでかけエリア設定消去：

おでかけエリアの設定を消去します。

#### 各種設定項目の初期化：

音声、字幕などの各種設定を初期化します。

















#### 全データの消去・初期化：

全データを消去し、設定を初期状態にします。

## ■ アイコン一覧

- 本機はアイコンによって、表示画面の情報をお知らせします。  
アイコンは番組内容の表示であり、「デジタル1COPY」など本機の機能と関連のないものもあります。
- 放送局から情報が送られてこない場合は、正しいアイコンを表示しない場合があります。

### ● 番組内容画面

	テレビ放送（映像＋音声）の番組。
	データ放送の番組。
	1セグ放送の番組。
	地上デジタル放送の番組。
	番組内容に関連したデータ放送を行っている番組。
	番組とは別のデータ放送を行っている番組。
	モノラル音声の番組。
	2カ国語放送の番組。
	ステレオ放送の番組。
	デジタル出力していない番組。
	番組の中に字幕（日本語／英語）の情報が含まれている番組。
	デジタルコピーガードが、かかっている番組。（デジタルで録画できません）
	アナログ出力していない番組。
	臨時放送時に表示されます。
	アナログコピーガードが、かかっている番組。（アナログで録画できません）
	1回のみデジタルコピーが可能な番組。（録画後、ダビングできません）



ワイド画面のハイビジョン放送の番組



ノーマル画面のハイビジョン放送の番組。



ワイド画面の通常放送の番組。



ノーマル画面の通常放送の番組。



1セグ／地デジ切替の設定が自動の場合に表示されます。



緊急警報放送（EWS）時に表示されます。

## AUX (外部機器) ★を使う

外部機器に付属、または市販の接続ケーブル (RCAピンジャック) を車両側の入力端子に接続し、ビデオやゲーム機などの外部機器を使うことができます。

### 外部機器を接続する

#### アドバイス

- 外部機器の接続を行うときは、あらかじめオーディオの電源をOFFしておきます。また、接続する外部機器の電源も切っておきます。
- ピンジャックは同じ色の入力端子に接続します。画像や音声がうまく出ない場合は接続を確認してください。

#### ■ AUX(外部機器)★の接続位置

AUX★の接続位置は車両により異なります

##### ● エルグランド

フロントセンターコンソール後端にあります。

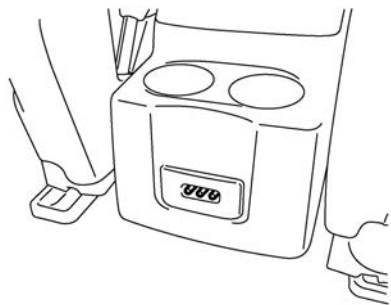

##### ● ムラーノ

センターコンソールボックス内の車両後方側に有ります。

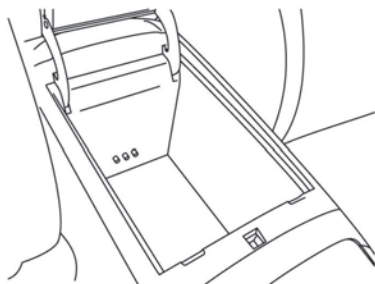

##### ● スカイライン、スカイラインクーペ

センターコンソールボックス内の車両前方側に有ります。



※イラストはオートマチック車です

**● スカイラインクロスオーバー**

センターコンソールボックス内の車両前方側に有ります。

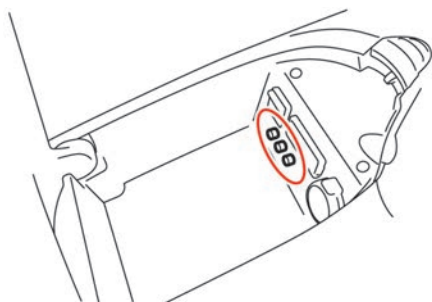
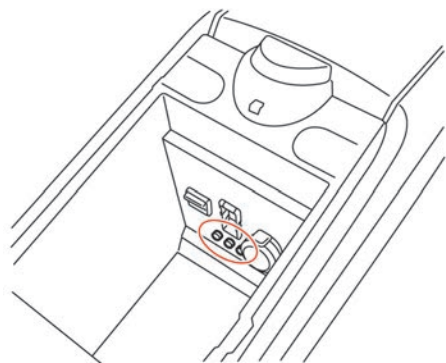
**● ティアナ**

センターコンソールボックス内の車両前方側に有ります。

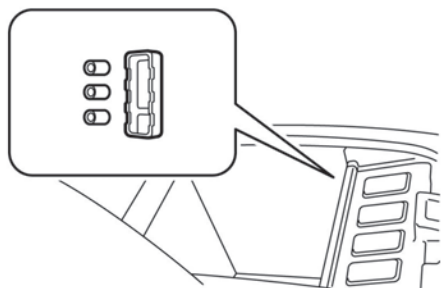
**● フェアレディズ**

センターコンソールボックス内の車両前方側に有ります。

## 後席でオーディオ・テレビを見る★

### 後席リモコンの使い方

後席ディスプレイの操作は、付属の後席リモコンで行います。

#### ■ 各部の名称と機能

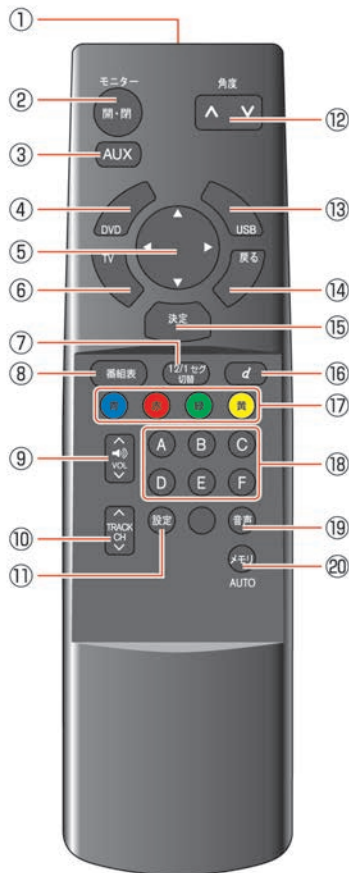

#### ① リモコン発光部

後席ディスプレイの受光部に向けてスイッチを押します。

#### ② 開・閉

後席ディスプレイを開閉します。

- ③ **AUX**  
AUX（外部機器）画面に切り替えます。
- ④ **DVD**  
DVD画面に切り替えます。
- ⑤ **セレクトスイッチ**  
設定画面の各項目を選択します。
- ⑥ **TV**  
テレビ画面に切り替えます。
- ⑦ **12/1セグ切替**  
押すごとに、地上デジタル放送→1セグ放送→AUTOに切り替わります。
- ⑧ **番組表**  
番組表を表示します。
- ⑨ **音量**  
車内のスピーカーの音量を調整します。
- ⑩ **TRACK CH**  
テレビ画面のときは、短く押すとチャンネルを切り替えます。長く押すと放送局をサーチします。  
DVD再生のときは、短く押すとチャプターを切り替えます。長く押すと早送り／早戻しをします。  
USB画面のときは、短く押すと動画ファイルを切り替えます。長く押すと早送り／早戻しをします。
- ⑪ **設定**  
画面の明るさや色合いなどを変更します。
- ⑫ **角度**  
後席ディスプレイの角度を調整します。
- ⑬ **USB**  
USB画面に切り替えます。
- ⑭ **戻る**  
設定中の各画面で、一つ前の画面に戻ります。
- ⑮ **決定**  
各項目の設定を決定します。
- ⑯ **d**  
データ放送画面を表示します。
- ⑰ **カラーボタン（青・赤・緑・黄）**  
テレビ画面上で指示が出たときに使いま

す。

⑱ **A～F**

テレビ画面のときは、登録されているテレビのチャンネルに切り替えます。DVD/USB再生のときは、各スイッチに割り当てられた機能を実行します。

⑲ **音声**

DVDソフト、地上デジタル放送、USBの動画ファイルの音声言語を切り替えます。

⑳ **メモ**

長押しすると、受信可能なテレビチャンネルを自動で登録します。

### ■ 後席リモコン受光部

後席操作を行うときは、後席リモコンの発光部を後席ディスプレイ付近にある受光部に向けてスイッチを押して操作します。

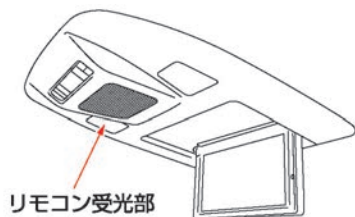

### ■ 電池の交換をする

単3乾電池を2本使用します。

#### ⚠ 注意

- 電池の+、-の向きを間違えたり、新しい乾電池と消耗した乾電池、または種類の違う乾電池を混ぜて使用したりすると、液漏れや破損により火災やけがの原因になることがあります。

#### 👤 アドバイス

- 液漏れが起こったときは、液をよくふき取ってから新しい乾電池を入れてください。また万一、漏れた液が身体についたときは、水でよく洗い流してください。

- 付属の乾電池は充電できません。

#### 1 後席リモコンのふたを開けて、古い乾電池を取り出す

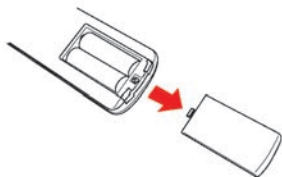

#### 2 乾電池の+、-の向きを確認して、正しくセットする。乾電池を入れたら、ふたを閉める

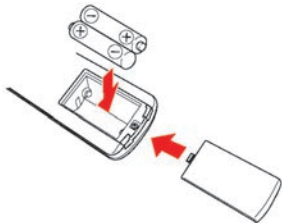

## ヘッドフォンの使い方

### ■ ヘッドフォンを使う

#### 1 電源スイッチを押す

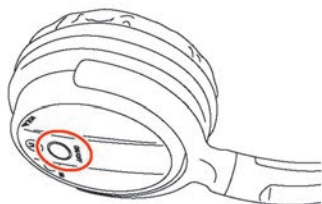

- 電源スイッチは、ヘッドフォンの右側にあります。
- ヘッドフォンの電源ランプが点灯し、ヘッドフォンから音声が流れます。



## 2 音量を調整する

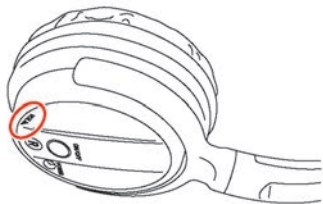

ヘッドフォンの右側に音量調整用のダイヤルがあります。  
ダイヤルを回して調整します。

## ■ 電池の交換をする

ヘッドフォンの電源は、単4乾電池を2本使用します。

### ⚠ 注意

- 電池の+、-の向きを間違えたり、新しい乾電池と消耗した乾電池、または種類の違う乾電池を混ぜて使用したりすると、液漏れや破損により火災やけがの原因になることがあります。

- ヘッドフォン左の**OPEN**の溝にマイナスインスライバーのようなものを差し込み、ふたを開けて、古い乾電池を取り出す

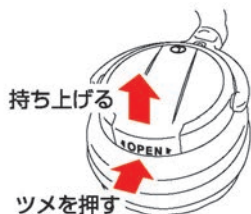

- 乾電池の+、-の向きを確認して、正しくセットする。乾電池を入れたら、ふたを閉める

## 後席ディスプレイを操作する

### ⚠ 注意

- 後席ディスプレイを閉じるときまたは角度の調整を行っているときに、格納部に手を入れないでください。指を挟んでケガをしたり、無理な力が加わり故障の原因となります。
- 後席ディスプレイを開いたままにしておくと不用意に体などが接触し、思いがけないケガをしたり、大きな力が加わり故障の原因となります。

## ■ 後席ディスプレイを開閉する

- 開・閉** スイッチを押す



後席ディスプレイが開閉します。

**設定** スイッチ → **後席オーディオ** → **後席ディスプレイを開く** からでも同様に後席ディスプレイを開閉できます。

## ■ 後席ディスプレイの角度を調節する

- 1 後席ディスプレイが開いているときに、**△▽**スイッチを押す



後席ディスプレイの角度が変化します。

### アドバイス

- 使用後はリモコンやヘッドフォンをリモコンフォルダー（同梱品）またはヘッドフォン袋に入れて邪魔にならない場所に格納してください。

## 後席でテレビを見る

### ■ テレビ画面の操作

#### ● 画面メニューを操作する

##### 1 TVスイッチを押す



##### 2 項目を選ぶ



##### 3 決定スイッチを押す



以下の項目を設定することができます。



<b>番組表</b>	番組表を表示します。
<b>データ放送</b>	データ放送画面を表示します。
<b>番組内容</b>	番組内容画面を表示します。
<b>音声</b>	日本語／英語／その他の対応言語に音声を切り替えます。
<b>字幕</b>	非表示／第一言語／第二言語から字幕を切り替えます。
<b>主・副</b>	主・副／主音声／副音声を切り替えます。
<b>系列局サーチ</b>	走行エリア付近の系列局を探します。
<b>CH番号入力</b>	チャンネル番号を入力することができます。
<b>数字入力</b>	データ放送画面を表示中に数字の入力を行うことができます。

## ■ チャンネルを変更する

### 1 TV → A～F スイッチを押す



- TV操作メニュー表示中、後席リモコンの**TV**を押すたびに、TV1画面とTV2画面が切り替わります。
- セレクトスイッチの**▼**を押して、カーソル**◀◀**または**▶▶**の出ている方向へ画面をスクロールすると、**A～F**に登録されているチャンネルが切り替わります。

## ■ チャンネルを登録する

### ● 手で登録する（マニュアルプリセット）

#### 1 TVスイッチを押してエリアを選ぶ



## 2 チャンネルを選ぶ



### 3 A～Fスイッチを長押しする



「ピッ」と音が鳴り、チャンネルが登録されます。

### ● 自動で登録する（オートプリセット）（※1）

#### 1 TVスイッチを押してエリアを選ぶ

#### 2 メモリスイッチを長押しする



「ピッ」という音が鳴ると、自動登録が始まります。自動登録が終了すると、操作画面が表示されます。



（※1）電波の強い放送局を順に登録します。TV1

TV2 に12局ずつ、最大24局まで自動的に登録されます。

## 後席で映像を見る (DVD/USB)

### ■ 映像画面の操作

1 DVD または USB スイッチを押す

2 項目を選ぶ<sup>(※1)</sup>

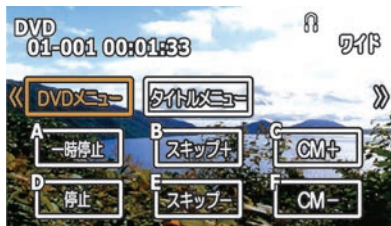

画面上部の項目は、後席リモコンのセレクトスイッチの左右を押して選び、**決定**を押します。

DVDメニュー

DVDソフト固有のメニューが表示されます。詳細については、各ソフトをご覧ください。

タイトルメニュー

ディスクに収められている各タイトルのメニューが表示されます。詳細については、各ソフトをご覧ください。

音声

DVDディスクに収録されている音声を切り替えることができます。

字幕

DVDディスクに収録されている字幕の言語を切り替えることができます。

サラウンド情報

サラウンド情報が表示されます。

アングル

カメラアングルが複数収録されているディスクの場合に別のカメラアングルに切り替えることができます。

タイトル選択

タイトルを選ぶことができます。

グループ選択

グループを選ぶことができます。

10キー入力

見たいグループ/トラック、タイトル/チャプターを指定して再生することができます。

Select No.

VIDEO-CD 2.0のメニュー（セレクション）を指定して再生することができます。



画面下部の項目は、左上のアルファベットに対応した後席リモコンの**A**～**F**を押します。

<b>一時停止</b> / <b>再生</b>	停止中は再生を開始します。再生中は、一時停止します。もう一度押しと一時停止を解除します。
<b>停止</b>	停止します。
<b>スキップ+</b>	チャプターやトラックを送ります。
<b>スキップ-</b>	チャプターやトラックを戻します。
<b>CM+</b> / <b>CM-</b>	押した回数ごとに前席で設定した間隔でジャンプします。
<b>フォルダ+</b>	ファイルやフォルダを送ります。
<b>フォルダー</b>	ファイルやフォルダを戻します。

## 画質を調整する

1 **設定** スイッチを押す

2 設定したい項目を選ぶ



以下の項目を設定することができます。

<b>画面モード</b>	画面サイズをノーマル/ワイド/シネマ/フルに切り替えます。
<b>ピクチャーモード</b>	ノーマル/ダイナミック/シネマ/ゲームの4モードで設定できます。 明るさ/色合い/色の濃さ/コントラスト/黒レベルを調整します。(※1)
<b>カラーシステム</b>	AUTO/NTSC/PAL/PAL60/PALMに切り替えます。
<b>3次元Y/C</b>	ONにすると画面のにじみやチラつきを低減します。

### 知識

(※1) 明るさをオートに設定すると、周囲の明るさに応じて画面の明るさが自動的に変化します。

### 知識

(※1) 表示される操作項目は、再生されるメディアやデータによって異なります。